

Date 日付 2021/10/30

Condition 路面 Carpet カーペット Asphalt アスファルト

Track Situation 路面状況 Flat フラット Bump バンピー

Track コース HOTLAP (岐阜県大垣市)

Traction 路面グリップ High 高い Medium 普通 Low 低い

Track Size トラックサイズ Small Medium Large X-Large

Driver ドライバー Kiyotaka Kitamura

Temperature 気温 °C Humidity 湿度 %

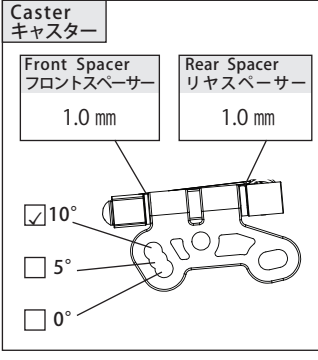
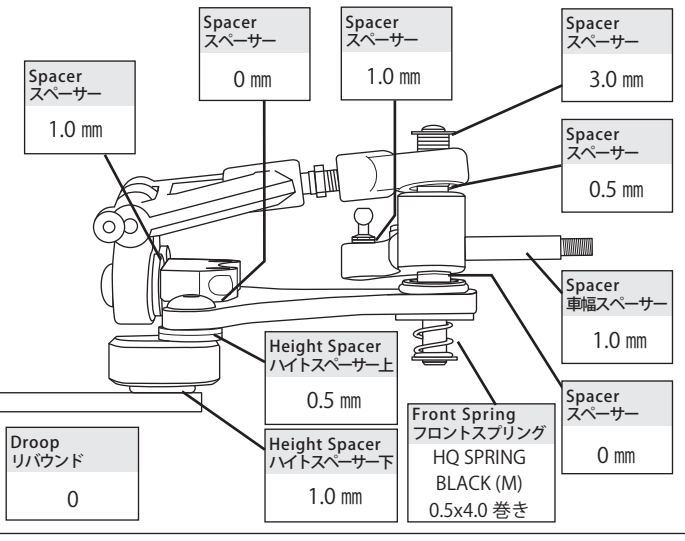

Camber キャンバー 1.8°

Toe Angle トー角 -1.0°

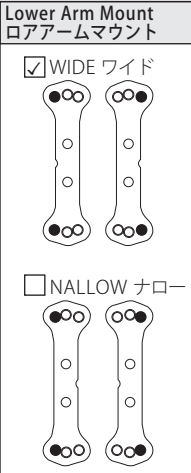

- Kingpin Oil キングピンオイル HQ KINGPIN OIL MEDIUM
- Upper Arm アッパーアーム AK12 標準 (Standard)
- Upper Arm Block アッパーアームブロック AK12 標準 (Standard)
- Lower Arm ロアアーム AK12 標準 (Standard)
- Steering Block ステアリングブロック AK12 標準 (Standard)

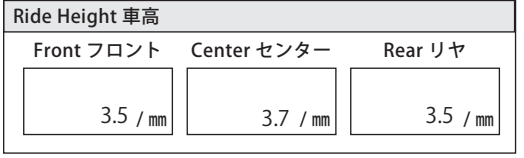
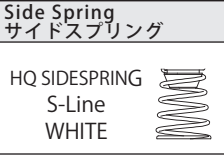
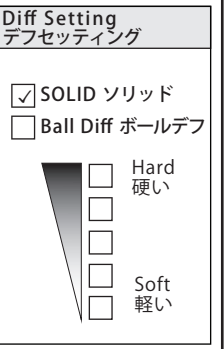
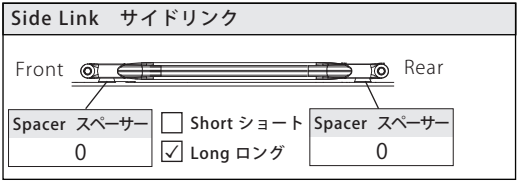
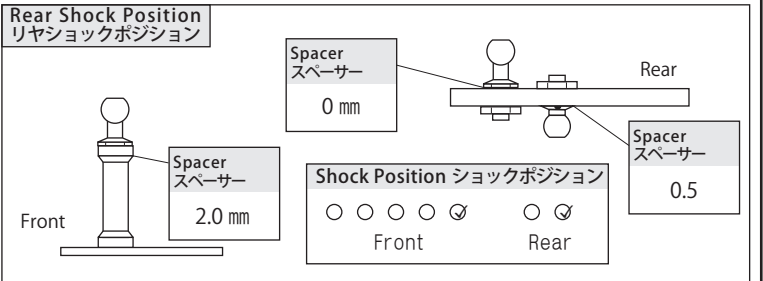
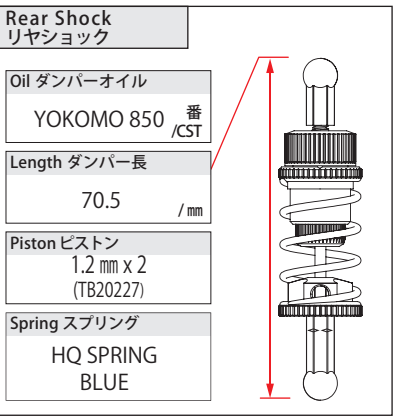

- Motor モーター ヨコモ 21.5T
- Timing 進角
- Spur Gear スパーギア 76T
- Pinion Gear ピニオンギア 40T
- Body ボディ BLITZ P1 0.5 mm
- Body Mount Position ボディマウントポジション
- Front Rear
- Battery バッテリー イーグル HV3800R

- Electric Speed Controller スピードコントローラー HOBBY WING
- SC Setting SC セッティング
- Tramitter 送信機 SANWA M12S
- Receiver 受信機 SANWA RX-482
- Servo サーボ SANWA PGS-HR
- Main Chassis メインシャシー AK12 標準 (AL.Standard)
- Lower Brace ロアブレス AK12 標準 (AL.Standard)
- Back Plate バックプレート モーターマウントバックプレート S (TB20205)

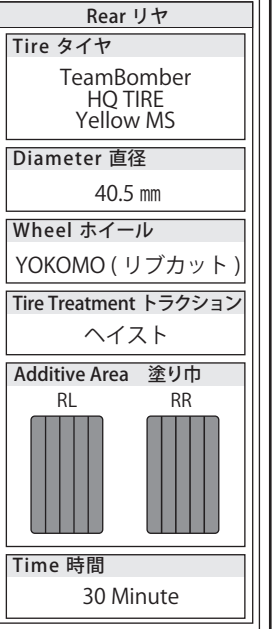
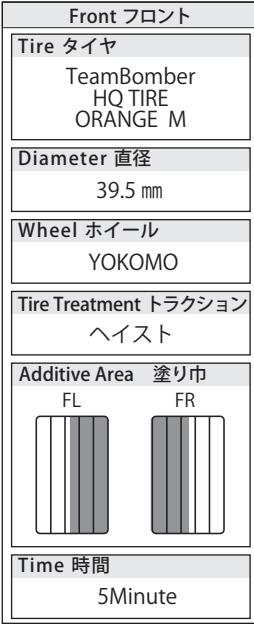
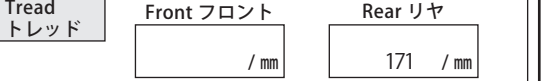

MEMO メモ